

# PANAMA

E0064 ACT 220823

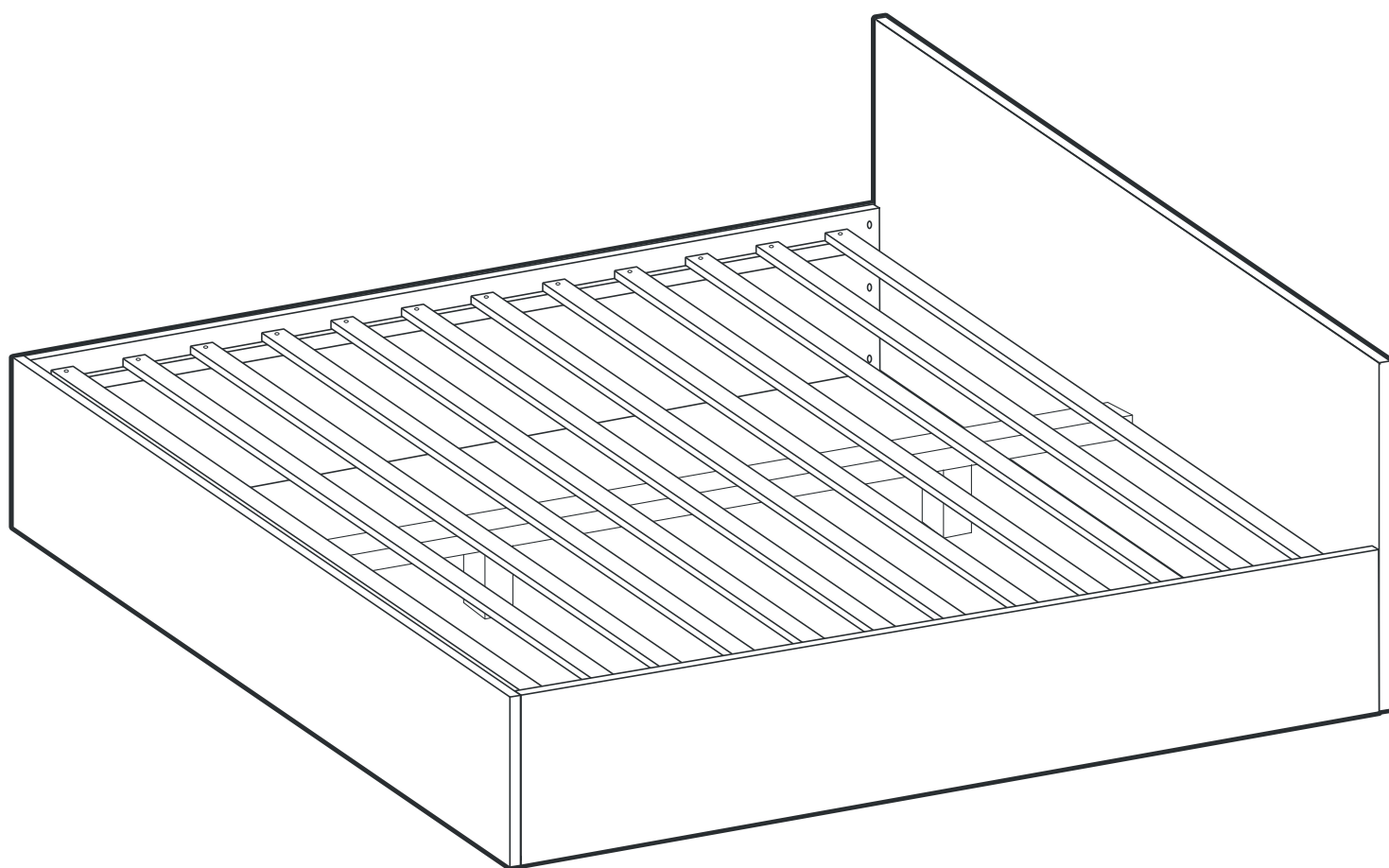

*Producent:*  
EUROTEL Sp. z o.o.  
Wyprodukowano w Polsce

*Manufactured by:*

EUROTEL Sp. z o.o.  
MADE IN POLAND

# PANAMA

E0064 ACT 220823

 : 1/X

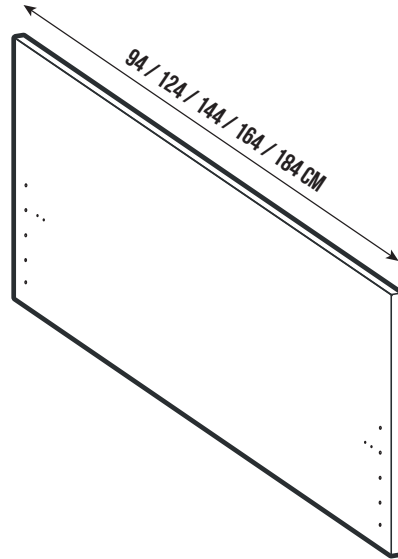

1 SZT

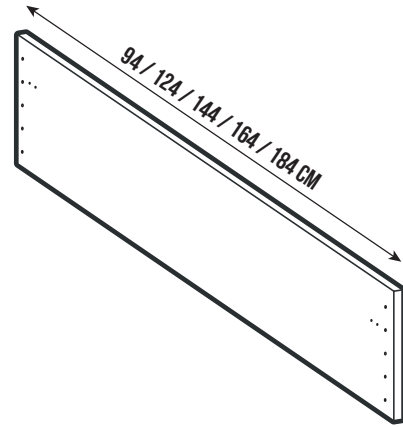

1 SZT

 : 2/X

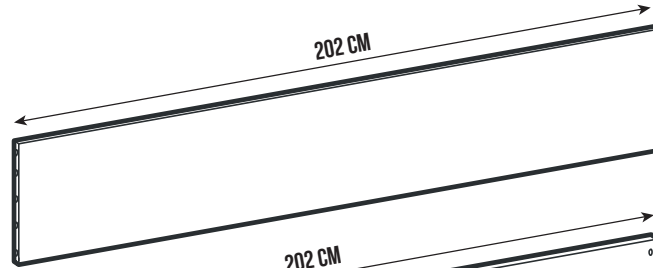

1 SZT

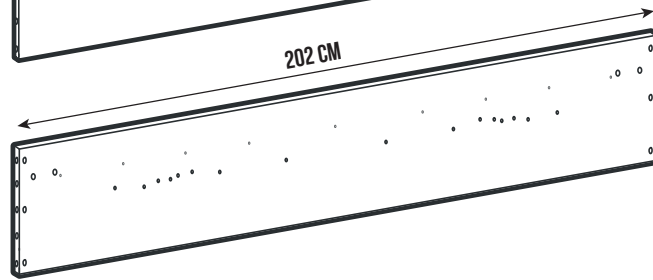

1 SZT

 : 3/X

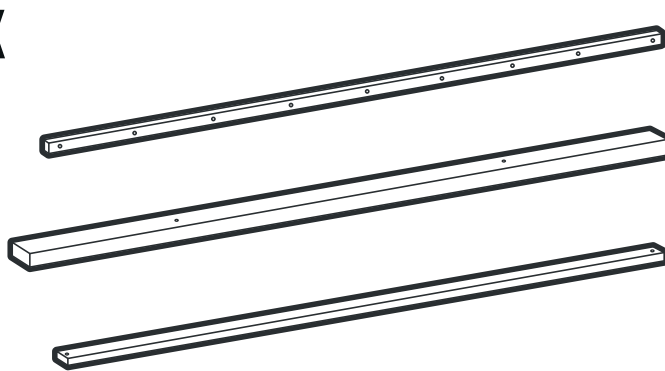

2 SZT

1 SZT

12 SZT



2 SZT



C-8 SZT



I-3 SZT



G-14 SZT



G2-24 SZT



G3-14 SZT



G4-2 SZT



J1-16 SZT

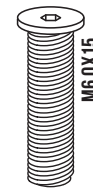

K1-16 SZT



U-12 SZT



W-4 SZT



S1-2 SZT

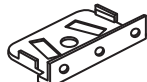

S2-2 SZT

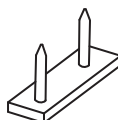

Z-6 SZT

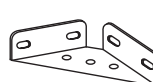

X4-4 SZT



Y-12 SZT

## 1

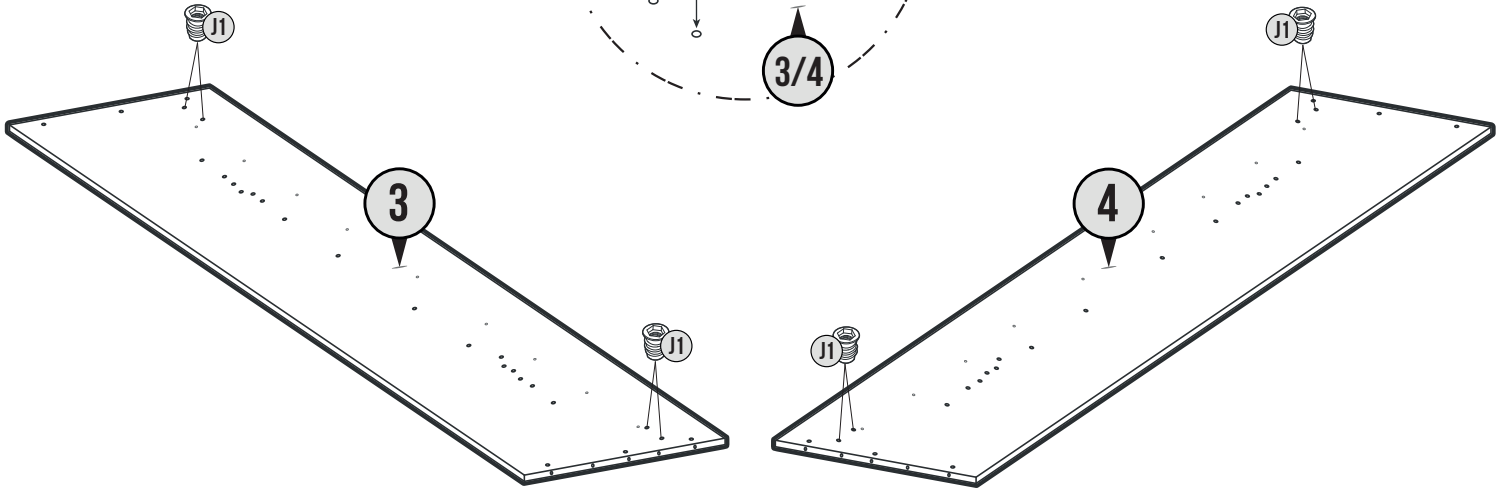
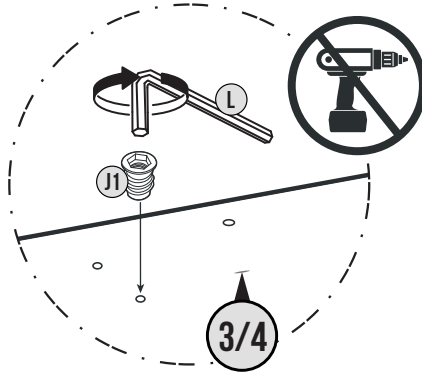

J1-8 SZT

## 2

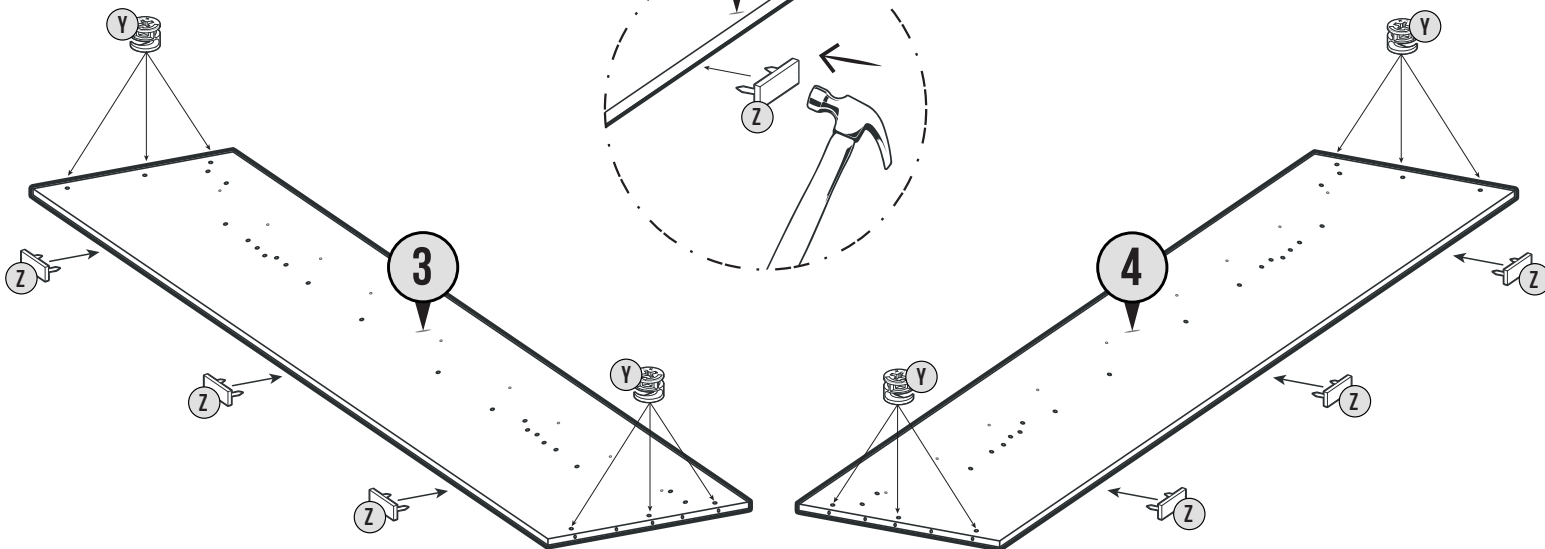
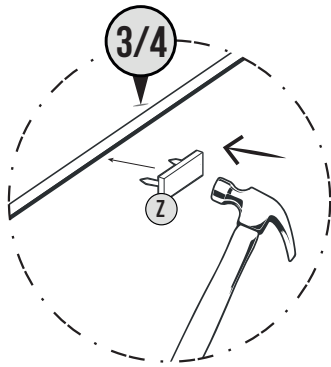

Y-12 SZT

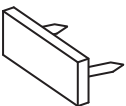

Z-6 SZT

## 3

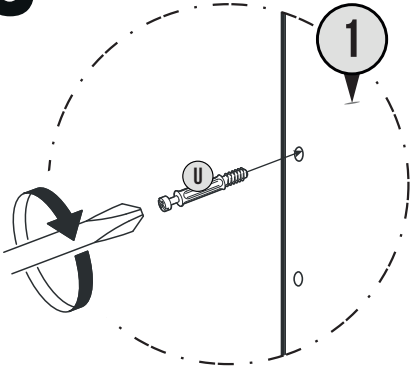

ZAŁECAMY MONTAŻ ELEMENTU J1  
ZA POMOCĄ KLUCZYKA L

WE RECOMMEND ASSEMBLING  
THE J1 ELEMENT WITH THE L KEY

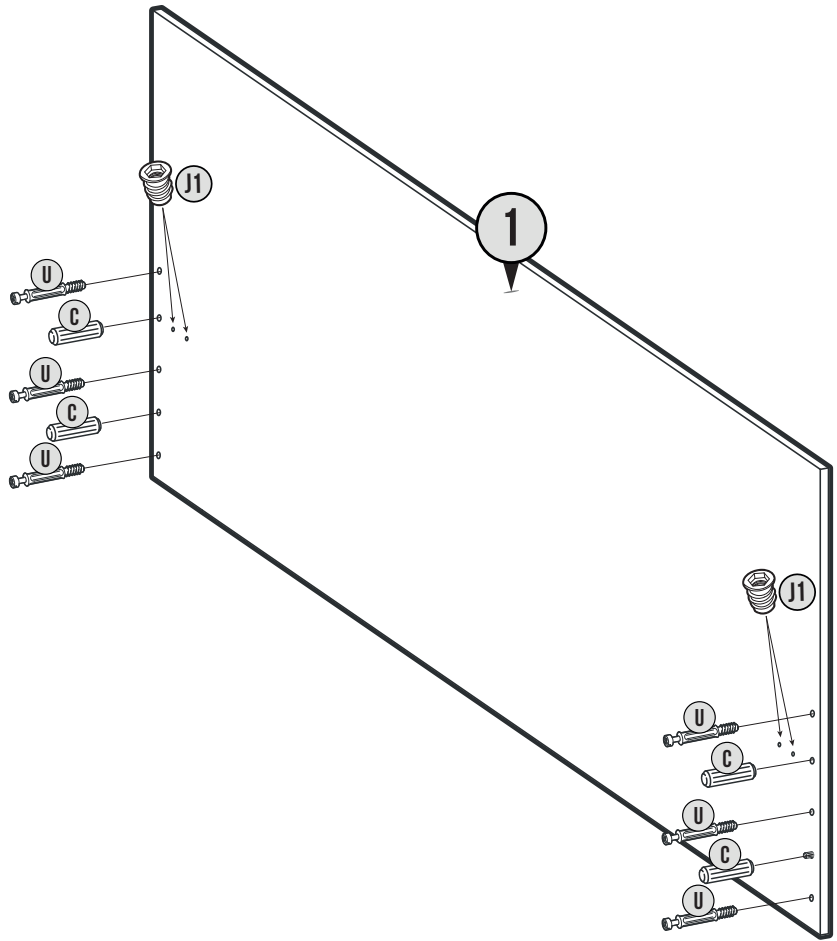

U-6 SZT



C-4 SZT



J1-4 SZT

## 4

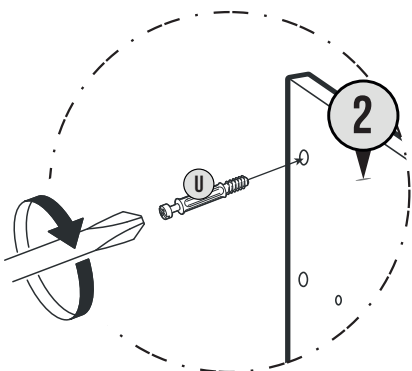

U-6 SZT

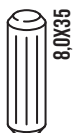

C-4 SZT

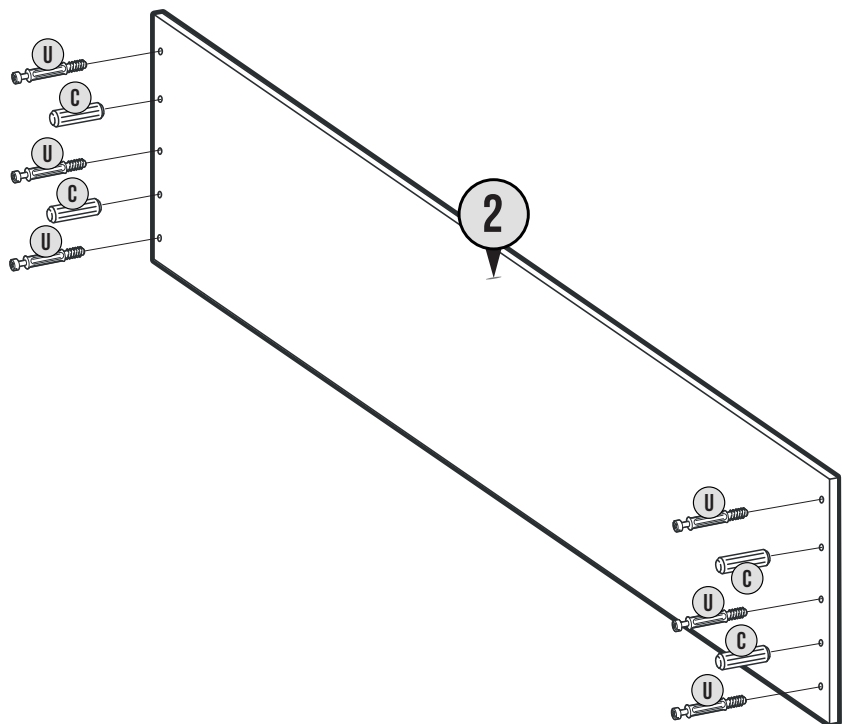

# PANAMA

E0064 ACT 220823

## 5

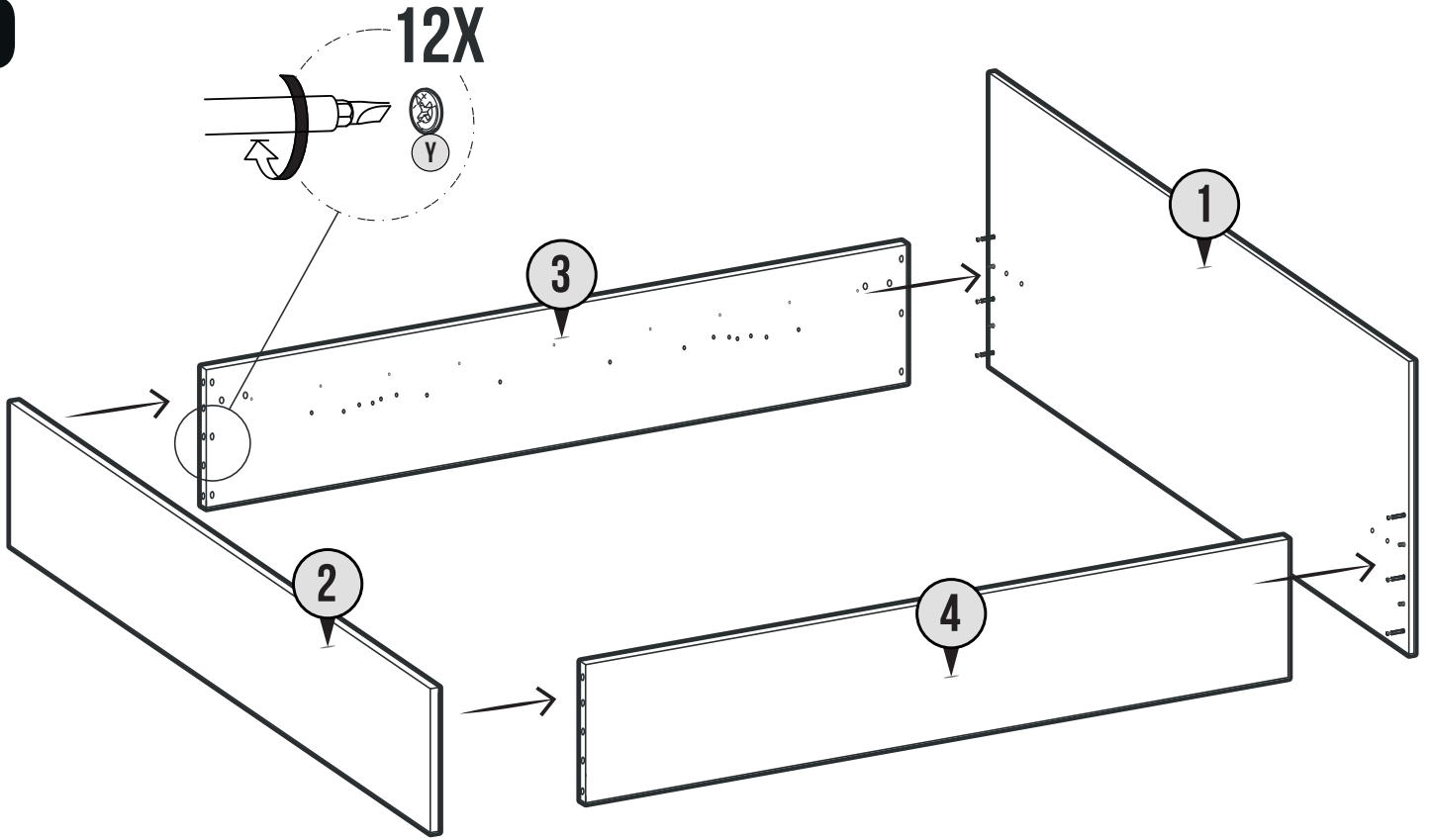

## 6

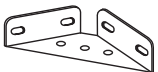
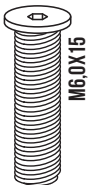
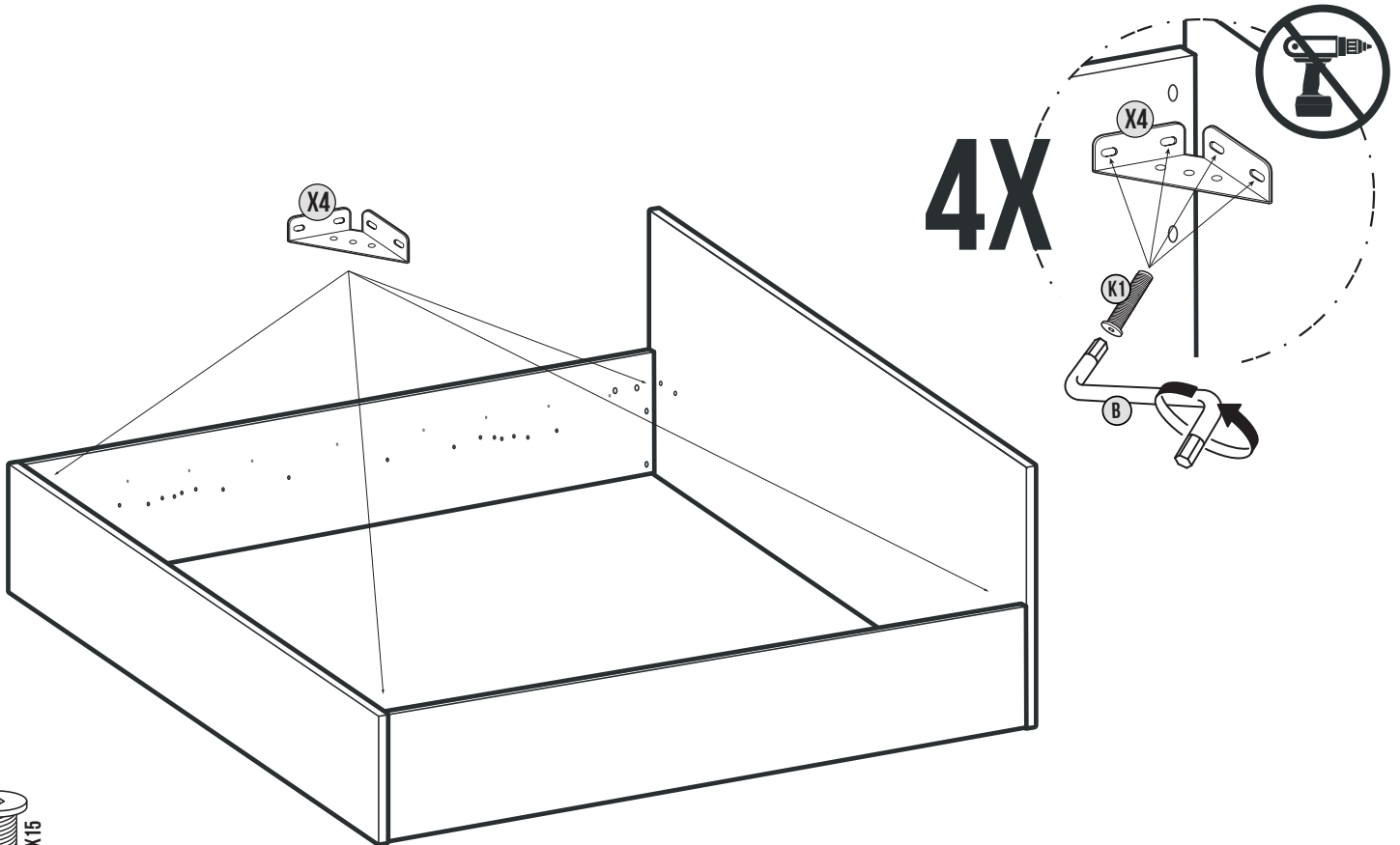

K1- 16<sub>SZT</sub>

X4- 4<sub>SZT</sub>

# PANAMA

E0064 ACT 220823

## 7

### 2X

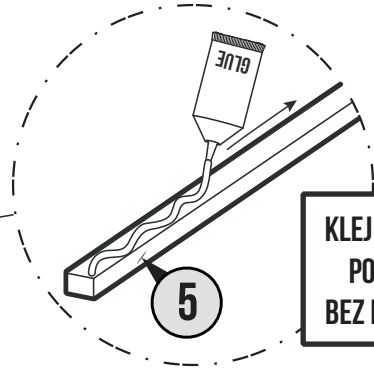
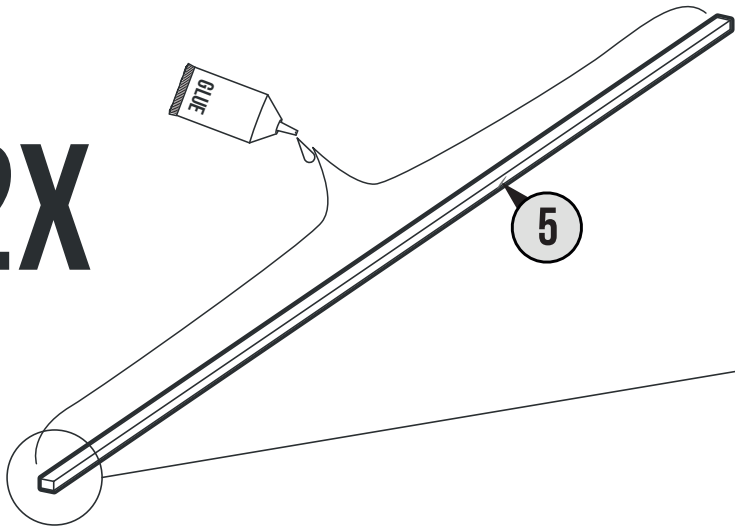

KLEJ APLIKOWAĆ  
PO STRONIE  
BEZ NAWIERTÓW



1-3 SZT

## 8

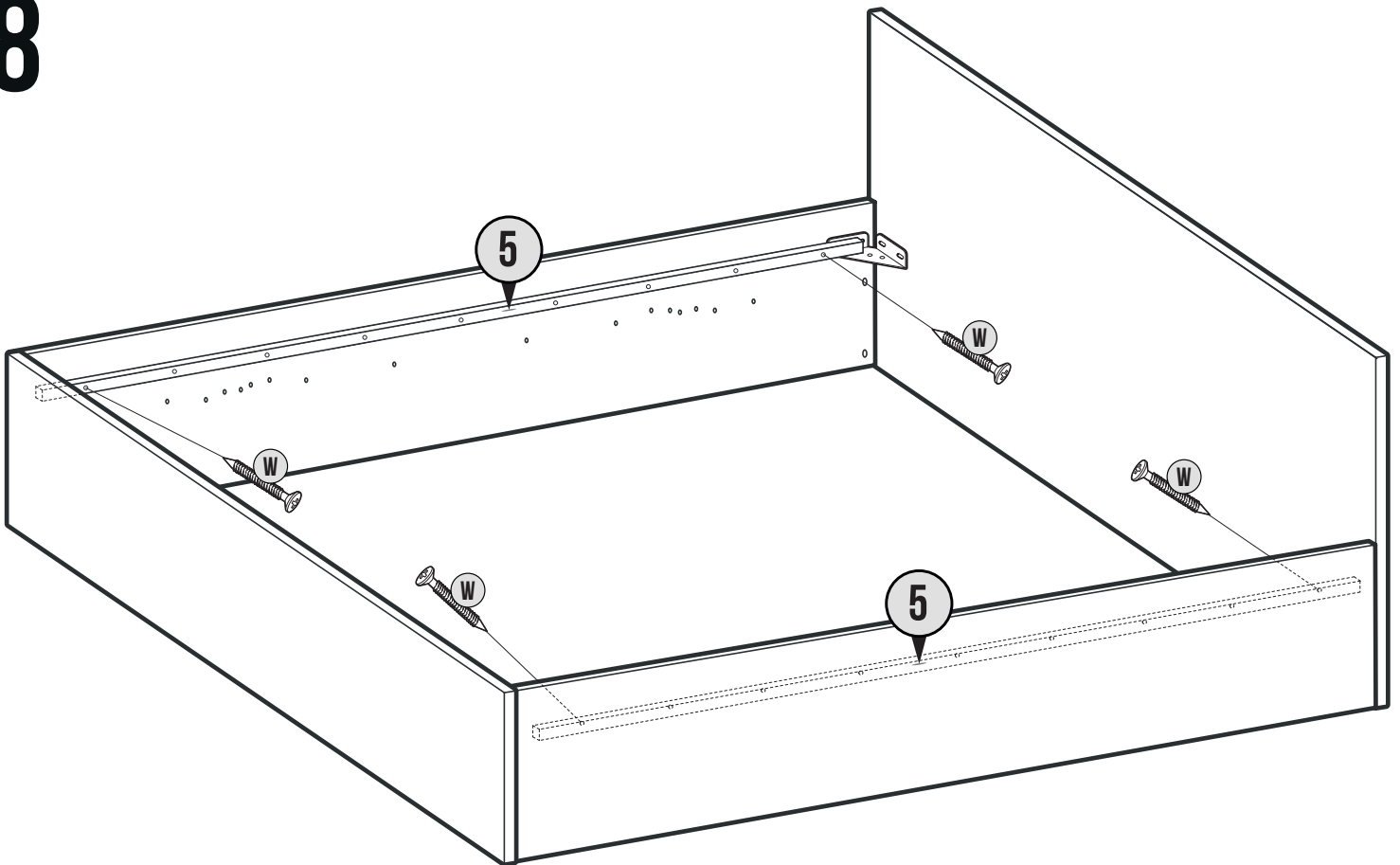

W-4 SZT

## 9

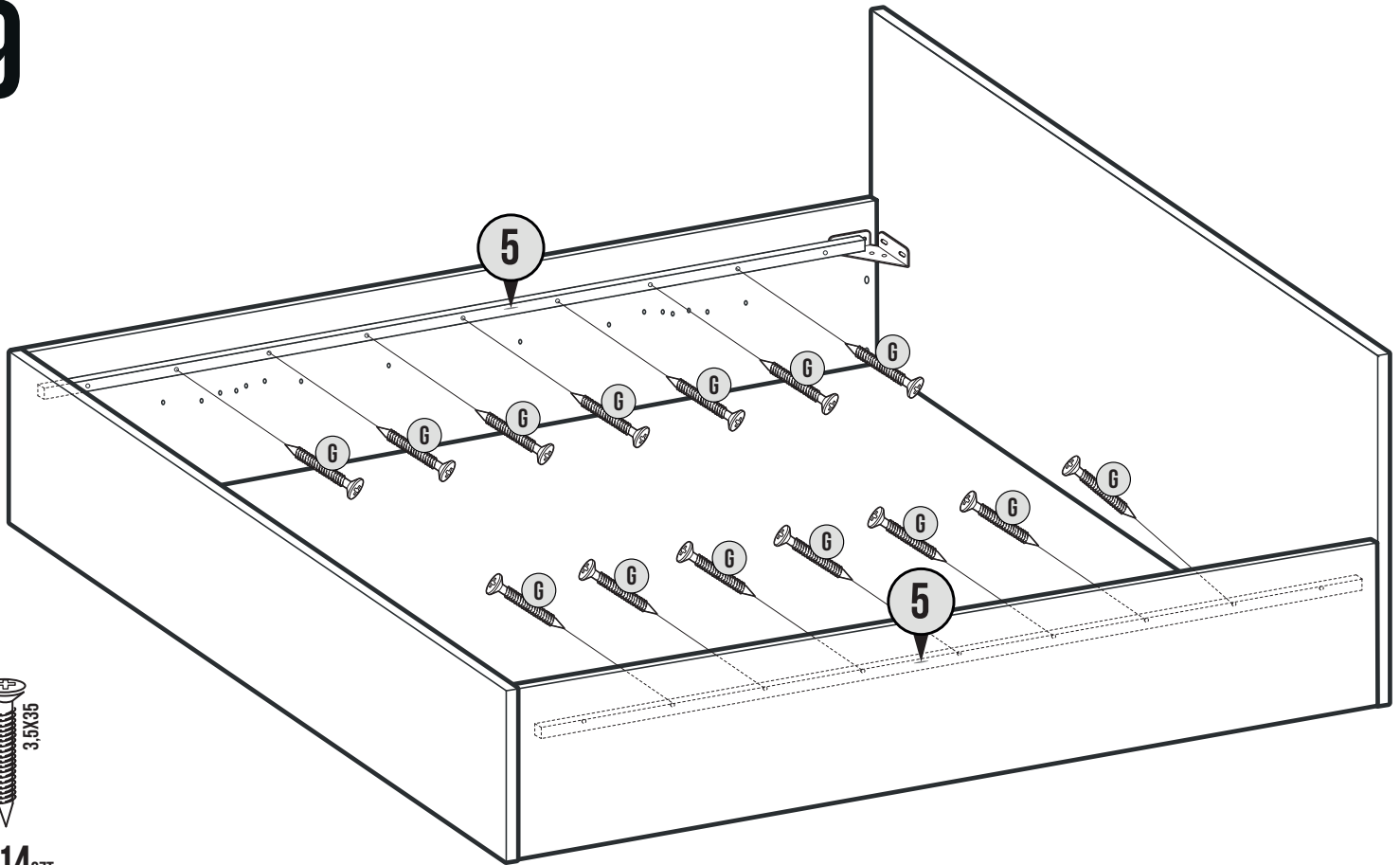

G-14Szt

## 10

W PRZYPADKU ROZMIARU 90X200 NIE WYSTĘPUJE ELEMENT NR 6 I 7, PRZECHODZIMY DO PUNKTU NR 10-MONTAŻU STELAŻA.

IN CASE OF SIZE 90 X 200, ELEMENTS 6 AND 7 WILL NOT APPEAR. WE ARE MOVING FORWARD TO POINT NO.10 – MATTRESS SUPPORT MONTAGE.

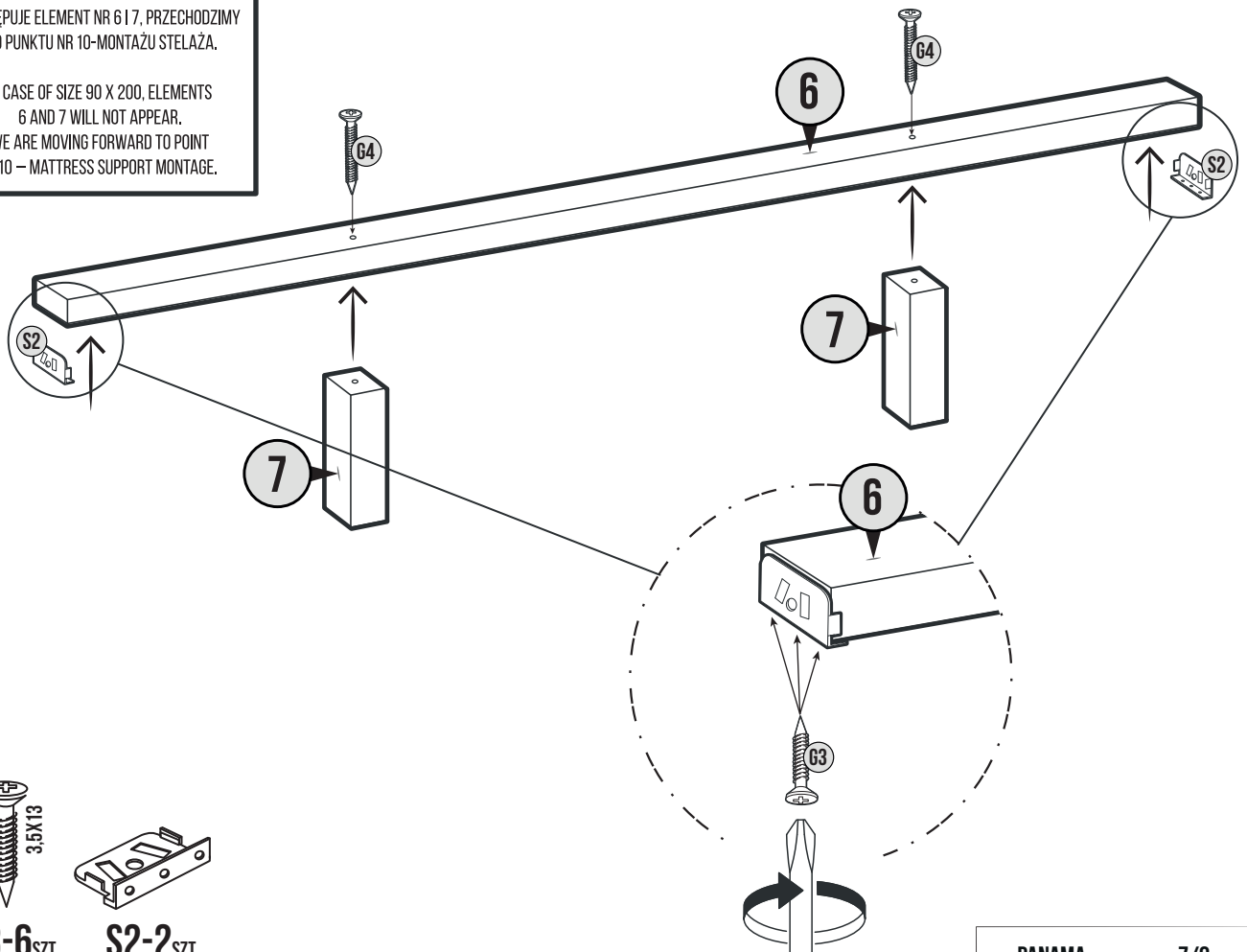

G4-2Szt

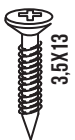

G3-6Szt

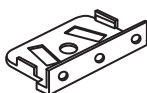

S2-2Szt

# 11

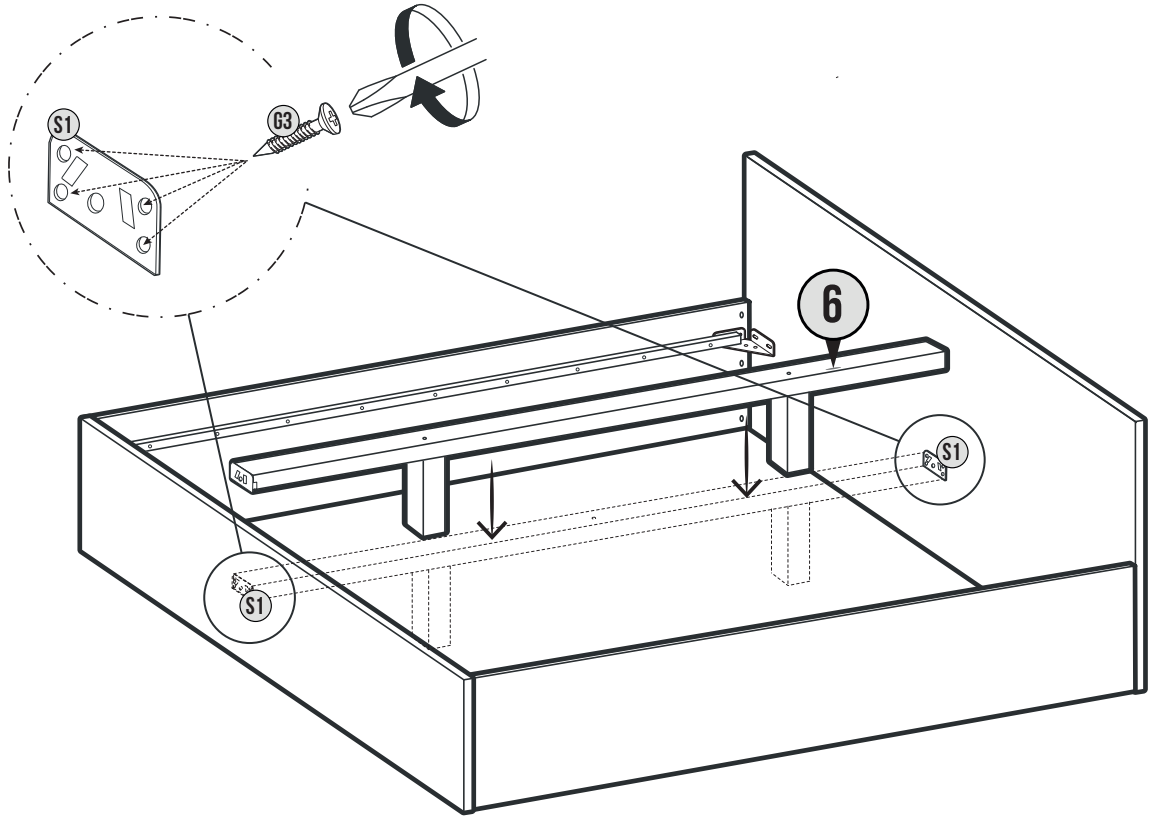

G3-8SZT

# 12

# 12X

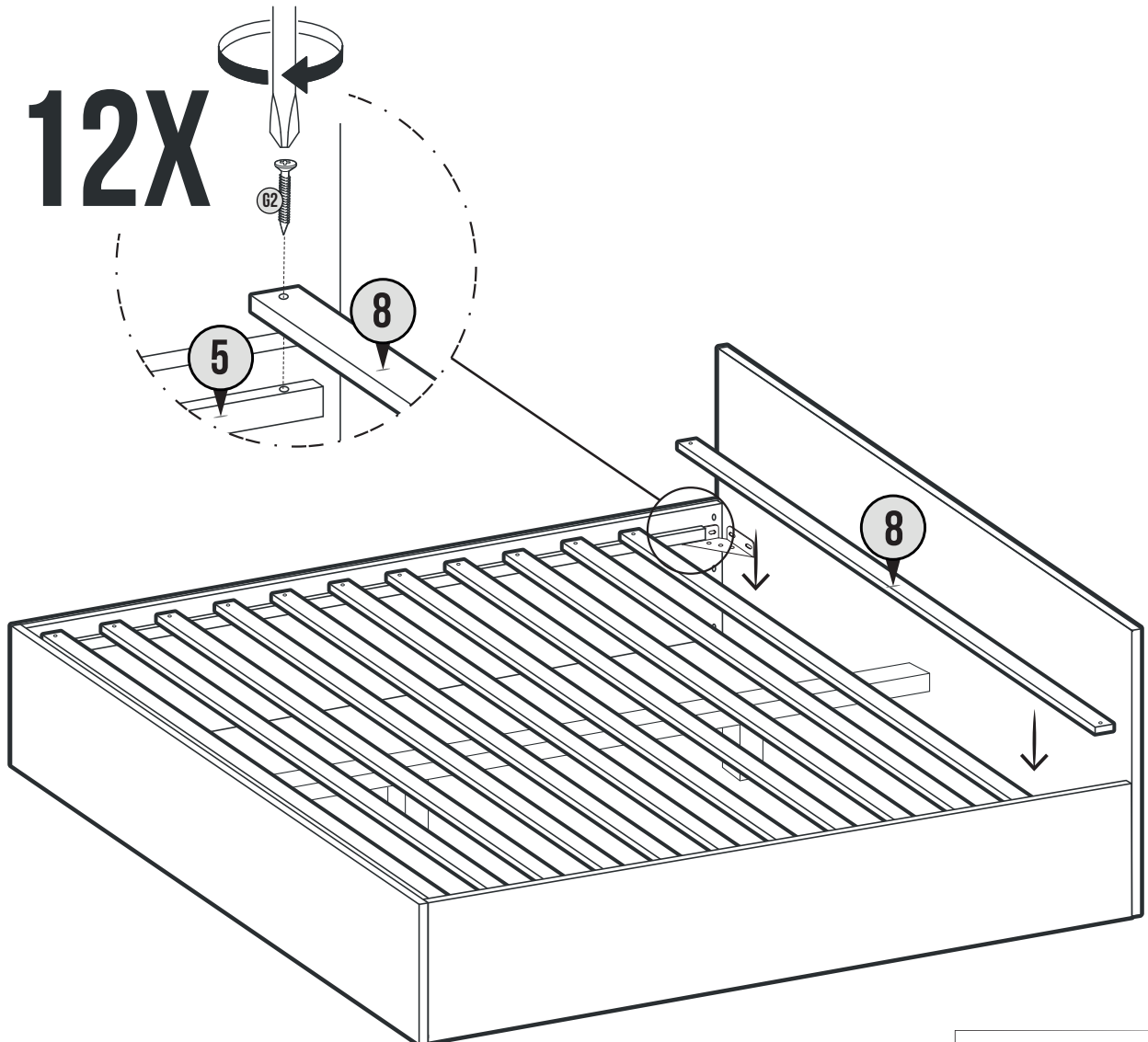

G2-24SZT





EST
-----

**KASUTUSJUHEND**
**OLULINE TEAVE - SÄILITAGE**
**EDASPIDEKSE KASUTAMISEKS**

Enne toote kasutamist on kasutaja kohustatud lugema ja järgima KASUTUSJUHENDI sisu.
Juhiste järgimine mõjutab positiivselt toote vastupidavust, esteetilisust ja ohutust kasutamist.

- Mööblit tuleb kasutada vastavalt kasutusjuhendile ja nende konstruktsioonile.
- Mööbel on mõeldud kasutamiseks sisuruumides:
  - Mööbli kasutamise eelistavad tingimused on ruumid, kus on kerge õhuniiskus (40 - 70%) ja õhutemperatuur (10 - 30° C).
  - Soovitatav on ruume regulaarselt tuulutada, eriti esimesel kuul pärast mööbli ostmist
  - Puidust osi tuleb kaitsa eelkõige päikesevalguse eest.
- Mööbli tasandamine on vajalik.
- Woodipesu konteineeris on keelatud hoida woodipesu, mille maht ületab konteineri mahutavust. See võib põhjustada konteineri põhja kahjustumist.
- Madratsi maksimaalne paksus ülemisel tasandil ei tohi ületada 16 cm.
- HOIATUS: Enne mööbli kokkupanekut kontrollige kõiki elemente. Kui mõni element on puudu või kahjustatud, tuleb sellest viivitamatult teatada. Kui mõni konstruktsioonelement on puudu või katki, ei tohi mööblit kasutada.
- Mööbel peab vältima kokkupuudet teravate otstega esemetega.
- Puidust osi tuleks puhastada ainult niiske lapiga. Ärge kasutage aineid, mis ei ole mõeldud mööbli hooldamiseks ja puhastamiseks. Ärge kasutage raskeid puhastusvahendeid!
- Mööblile on keelatud kõnida või hüüata. See võib põhjustada mööbli konstruktsiooni purunemist, mis võib põhjustada vigastusi.
- Iga tasandi maksimaalne kandevõime on 60 kg (600N)
- HOIATUS: Ülemine korruse vooditase ei sobi alla 6-aastastele lastele, kuna on oht voodist välja kukkuda.
- HOIATUS: Narivoodid võivad kujutada endast tõsist lämbumisohu, kui neid ei kasutata nõuetekohaselt. Ärge riputage voodi mis tahes osa külge selliseid esemeid nagu (kuid mitte ainult): kõied, nõodid, nõodid, kooksid ja rihud.
- HOIATUS: Selleks, et vältida lapse kinniäämise ohtu voodi ja seinaga vahele, ei tohi turvaraudte kaugus seinast ületada 75 mm ehk suurem kui 230 mm. Ohutuse tagamiseks peaks voodi olema põualt seinale kinnitatud.
- Voodi pea- ja jalatalladega või muudel paneelidel on keelatud istuda.
- Kõik ühendused peavad olema tihedalt kinni keeratud.
- Kontrollige regulaarselt, et kõik kinnitusvahendid oleksid korralikult kinni keeratud.

LT
----

**VARTOTOJO VADOVAS**
**SVARBI INFORMACIJA - SAUGOKITE, KAD ATEITYJE GALUTUMETE SUSIPAZINTI**
Prieš pradėdamas naudoti gaminį, naudotojas privalo perskaityti ir laikytis VARTOTOJO VADOVO turinio. Instrukcijų laikymasis turės teigiamos įtakos gaminio ilgaamžiškumui, estetikai ir saugiam naudojimui.

- Baldai turi būti naudojami laikantis instrukcijos ir jų konstrukcijos.
- Baldai skirti naudoti patalpoje:
  - Tinkamiausias baldų naudojimo sąlygos yra patalpos, kuriose yra drėgmė (40-70 %) ir oro temperatūra (10-30 °C).
  - Patalpas rekomenduojama reguliariai vėdinti, ypač pirmąjį mėnesį po baldų įsigijimo
  - Medinės dalys turi būti ypač saugomos nuo saulės spindulių.
- Būtiny išlyginti baldus.
- Patalyinės konteineriuose draudžiama laikyti patalynę, kurios tūris didesnis nei konteinerio talpa. Dėl to gali būti pažeistas konteinerio dugnas.
- Didžiausias čižuinio storis viršutinėje lygtyje neturi viršyti 16 cm.
- ĮSPĖJIMAS: prieš surinkdami baldus, patikrinkite visus elementus. Jei kurio nors elemento trūksta arba jis pažeistas, apie nusikundimis reikia pranešti nedelsiant. Jei trūksta kurio nors konstrukcinio elemento arba jis yra pažeistas, baldų negalima naudoti.
- Baldai turi vengti sąlyčio su aštrius galus turinčiais daiktais.
- Medinės dalis reikėtų valyti tik drėgnu skudurėliu. Nenaudokite medžiagų, kurios nėra skirtos baldų priežiūrai ir valymui. Nenaudokite sunkių ploviklių!
- Draudžiama vaikščioti ar sokinėti ant baldų. Dėl to gali sulūžti baldo konstrukcija, o tai gali sukelti traumą.
- Didžiausia kiekvieno lygio keliamoji galia yra 60 kg (600 N)
- ĮSPĖJIMAS: Viršutinis diaukštės lovos lygis netinka jaunesniems nei 6 metų vaikams dėl pavojaus iškristi iš lovos.
- ĮSPĖJIMAS. Netinkamai naudojamus diviaukštės lovos gali kelti rimtą riziką susižaloti dėl uždušimo. Nekabinkite ant bet kurios lovos dalies tokių daiktų, kaip (bet ne tik): virves, virvutes, kabliukai ir dirželiai.
- ĮSPĖJIMAS: siekiant išvengti pavojaus, kad vaikas gali įstrigti tarp lovos ir sienos, apsaugino turėklo atstumas nuo sienos neturi būti didesnis nei 75 mm arba didesnis nei 230 mm. Saugumo sumetimais lova turėtų būti stacionariai pritvirtinta prie sienos.
- Draudžiama sėdėti ant lovos galvūgaliu ir kojūgaliu ar kitų lovos plokščių.
- Visos jungtys turi būti tvirtai prisuktos.
- Reguliariai tikrinkite, ar visos tvirtinimo detalės tinkamai priveržtos.

CZ
----

**NÁVOD K POUŽITÍ**
**DŮLEŽITÉ INFORMACE - USCHOVEJTE PRO BUDOUCÍ POUŽITÍ**
Před použitím výrobku je uživatel povinen přečíst si obsah obsažený v uživatelské příručce a řídit se jím. Dodržování pokynů pozitivně ovlivní životnost, estetiku a bezpečné používání výrobku.

- Nábytek by měl být používán v souladu s návodem a jeho konstrukcí.
- Nábytek je určen k používání v interiéru:
  - Přednostní podmínky pro používání nábytku jsou místnosti s vlhkostí (40 - 70 %) a teplotou vzduchu (10 - 30 °C).
  - Doporučuje se pravidelně větrat místnosti, zejména v prvním měsíci po zakoupení nábytku.
  - Dřevěné části je třeba chránit zejména před slunečním zářením.
- Nábytek je nutné postavit na rovnou stabilní plochu / podlahu.
- V zásuvkách je zakázáno skladovat těžké a velké předměty, může to způsobit prasknutí a oddělení dna šuplíku od konstrukce zásuvky.
- Maximální tloušťka matrace na horní úrovni by neměla přesáhnout 16 cm.
- VAROVÁNÍ: Před sestavením nábytku zkontrolujte všechny prvky. Pokud některý prvek chybí nebo je poškozený, je třeba okamžitě nahášt reklamací. Pokud některý konstrukční prvek chybí nebo je poškozený, nábytek nemountuje ani nepoužívejte.
- Nábytek by se neměl dotýkat předmětů s ostrými hroty, hrozí poškození laku nebo přímo konstrukce nábytku.
- Dřevěné části utřejte pouze suchou nebo mírně vlhkou utěrkou. Nepoužívejte látky, které nejsou určeny k udržbě a čištění nábytku. Nepoužívejte silní saponáty a čistící prostředky, hrozí poškození laku.
- Pro nábytku je zakázáno chodit nebo skákat. Může to vést k rozbití konstrukce nábytku, což může vést ke zranění.
- Maximální nosnost každé postele a roštu je 60 kg (600 N)
- UPOZORNĚNÍ: Horní části patrových postelí nejsou vhodné pro děti mladší 6 let kvůli riziku pádu z postele. Je potřeba děti pociť.
- UPOZORNĚNÍ. Patrová postel může při nesprávném používání představovat vážné riziko poranění způsobeného například úderem. Na ždunou část postele nezavěšujte předměty, jako jsou (mimo jiné): lana, šnůry, povrazy, háčky a popruhy.
- VAROVÁNÍ: Aby se zabránilo riziku zachycení dítěte mezi postelí a stěnou, neměly by části postele od stěny přesahovat mezeru menší než 75 mm nebo větší než 230 mm. Z bezpečnostních důvodů by mělo být lůžko trvale připevněno ke stěně.
- Je zakázáno sedět na čelech a nohách nebo jiných panelech postele.
- Všechny spojovací prvky by měly být pevně přišroubovány. Po měsíci používání šrouby dotáhněte.
- Pravidelně kontrolujte, zda jsou všechny spojovací prvky řádně dotaženy.

HU
----

**HASZNÁLATI KÉZIKÖNYV**
**FONTS INFORMÁCIÓK - ÖRIZSE A JÖVŐBENI HASZNÁLATRA**
A termék használata előtt a felhasználó köteles elolvasni és betartani a HASZNÁLATI KÉZIKÖNYVben foglaltakat. Az utasítások betartása pozitívan befolyásolja a termék tartósságát, esztétikáját és biztonságos használatát.

- A bútorokat a kézikönyvvel és a felépítésükkel összhangban kell használni.
- A bútorokat beltéri használatra szánják:
  - A bútorok használatának előnyös feltételei a páratartalom (40-70%) és a levegő hőmérsékletét (10-30°C) biztosító helyiségek.
  - A helyiségeket ajánlott rendszeresen szellőztetni, különösen a bútor megvásárlását követő első hónapban
  - A fa részeket különösen a napfénytől kell védeni.
- A bútorok kiegyenlítésre szükeésnek.
- Az ágy nemutarányokból tilos a tárolóedény befogadóképességénél nagyobb térfogatú ágy neműt tárolni. Ez a konténer aljának sérüléséhez vezethet.
- A matrac maximális vastagsága a felső szinten nem haladhatja meg a 16 cm-t.
- FIGYELMEZTETÉS: A bútor összeszerelése előtt ellenőrizze az összes elemet. Ha bármelyik elem hiányzik vagy sérült, a reklamációt azonnal jelenteni kell. Ha bármely szerkezeti elem hiányzik vagy törött, a bútor nem használható.
- A bútoroknak kerék nélkül kell az éles végű tárgyakkal való érintkezést.
- A fa részeket csak nedves ruhával szabad tisztítani. Ne használjon olyan anyagokat, amelyek nem a bútorok karbantartására és tisztítására szolgálnak. Kérjük, ne használjon erős tisztítószereket!
- Tilos a bútorokon járékálni vagy ugrálni. Ez a bútoroszerkezet töréséhez vezethet, ami sérülést okozhat.
- Az egyes szintek maximális terhelhetősége 60 kg (600N).
- FIGYELMEZTETÉS: A felső emeletes ágy szintje nem alkalmas 6 év alatti gyermekek számára, az ágyból való kiesés veszélye miatt.
- FIGYELMEZTETÉS! A emeletes ágyak nem megfelelő használat esetén komoly fulladásos sérülésveszély jelenthetnek. Ne akasszon fel olyan tárgyakat, mint például (de nem kizárólagosan): köteleket, zsinórokat, zsinórokat, horgokat és hevedereket az ágy bármely részére.
- FIGYELMEZTETÉS: Annak elkerülése érdekében, hogy a gyermek az ágy és a fal közé szorjalon, a biztonsági korlát távolsága a faltól nem haladhatja meg a 75 mm-t, és nem lehet nagyobb, mint 230 mm. Biztonsági okokból az ágyat tartósan a falhoz kell rögzíteni.
- Tilos az ágy fej- és lábtámlájára vagy más paneljére ülni.
- Minden csatlakozót szorosan be kell csavarozni.
- Rendszeresen ellenőrizze, hogy minden kötőelem megfelelően meg van-e húzva.

SK
----

**NÁVOD NA POUŽIVANIE**
**DŮLEŽITÉ INFORMÁCIE - USCHOVajte PRE BUDÚCE POUŽITIE**
Pred použitím výrobku je používatel povinný prečítať si a dodržiavať obsah uvedený v POUŽÍVATELSKEJ PRÍRUČKE. Dodržiavanie pokynov pozitívne ovplyvní životnosť, estetiku a bezpečné používanie výrobku.

- Nábytok by sa mal používať v súlade s návodom na obsluhu a jeho konštrukciou.
- Nábytok je určený na používanie v interiéri:
  - Preferovane podmienky na používanie nábytku sú miestnosti s miernou vlhkosťou (40 - 70 %) a teplotou vzduchu (10 - 30 °C).
  - Odporúča sa pravidelne vetrať miestnosti, najmä v prvom mesiaci po zakúpení nábytku
  - Drevené časti je potrebné chrániť najmä pred slnečným žiarením.
- Nábytok je potrebné vyrovnávať.
- V úložných boxoch je zakázané ukladáť ľôžkoviny s objemom väčším, ako je kapacita úložného boxu. Môže to viesť k poškodeniu dna úložného boxu.
- Maximálna hrúbka matrace na hornej úrovni by nemala presiahnuť 16 cm.
- VAROVANIE: Pred zostavením nábytku skontrolujte všetky prvky. Ak niektorý prvok chýba alebo je poškodený, je potrebné okamžite nahlásiť reklamáciu. Ak niektorý konštrukčný prvok chýba alebo je poškodený, nábytok by sa nemal používať.
- Baldai turi vengti sąlyčio su aštriu baldų detalėms kontaktui su predmetais s ostrymi kanciais.
- Drevené časti by sa mali čistiť len vlhkou handričkou. Nepoužívajte látky, ktoré nie sú určené na údržbu a čistenie nábytku. Nepoužívajte škodlivé čistiace prostriedky!
- Je zakázané chodiť alebo skákať po nábytku. Môže to viesť k porušeniu konštrukcie nábytku, čo môže viesť k zraneniu.
- Maximálna nosnosť každej úrovne je 60 kg (600 N)
- UPOZORNENIE: Horná úroveň poschodovej postele nie je vhodná pre deti mladšie ako 6 rokov z dôvodu rizika vypadnutia z postele.
- UPOZORNENIE. Poschodové postele môžu pri nesprávnom používaní predstavovať vážne riziko poranenia udusením. Na židnu část postele nezavěšujte předmety, ako sú (okrem iného): lana, šnůry, povrazy, háčky a popruhy.
- VAROVANIE: Aby sa predišlo riziku uzavznutia dieťaťa medzi postelou a stenou, vzdialenosť bezpečnostnej lišty od steny by nemala presiahnuť 75 mm alebo byť väčšia ako 230 mm. Z bezpečnostných dôvodov by mala byť postel pevne pripreená k stene.
- Je zakázané sedieť na čelách a nohách alebo iných paneloch postele.
- Všetky spojovacie prvky by mali byť pevne priskrutkované.
- Pravidelne kontrolujte, či sú všetky spojovacie prvky správne utiahnuté.

BG
----

**РЪКОВОДСТВО НА ПОТРЕБИТЕЛЯ**
**ВАЖНА ИНФОРМАЦИЯ - ЗАПАЗЕТЕ ЗА БЪДЕЩИ СПРАВКИ**
Преди да започне да използва продукта, потребителят е длъжен да прочете и да се съобразя съ съдържанието, съдържащо се в ръководството за потребителя. Спазването на инструкциите ще се отрази положително на издръжливостта, естетиката и безопасната употреба на продукта.

- Мебелите трябва да се използват в съответствие с ръководството и тяхната конструкция.
- Мебелите са предназначени за използване в закрити помещения:
  - Предпочитаните условия за използване на мебелите са помещения с влажност (40 - 70 %) и температура на въздуха (10 - 30°С).
  - Препоръчително е помещенията да се проветряват редовно, особено през първия месец след закупуването на мебелите
  - Дървените части трябва да се предпазват от слънчева светлина.
- Необходимо е мебелите да се nivelират.
- В контейнерите за спално бельо е забранено да се съхранява спално бельо с обем, по-голям от вместимостта на контейнера. Това може да доведе до повреда на дъното на контейнера.
- Максималната дебелина на матрака на горното ниво не трябва да надвишава 16 cm.
- ПРЕДУПРЕЖДЕНИЕ: Преди да сглобите мебелите, проверете всички елементи. Ако някой от елементите липсва или е повреден, рекламцията трябва да се съобщат незабавно. Ако някой конструктивен елемент липсва или е счупен, мебелите не трябва да се използват.
- Мебелите трябва да избягват контакт с предмети с остри краща.
- Дървените части трябва да се почиства само с влажна кърпа. Не използвайте вещества, които не са предназначени за поддръжка и почистване на мебели. Мола, не използвайте тежки почистващи препарати!
- Забранено е да се ходи или скача върху мебелите. Това може да доведе до счупване на структурата на мебелите, което може да доведе до нараняване.
- Максималната товарносост на всяко ниво е 60 kg (600N)
- ПРЕДУПРЕЖДЕНИЕ: Горното ниво на двуетажното легло не е подходящо за деца под 6 години, поради риск от падане от леглото.
- ПРЕДУПРЕЖДЕНИЕ. Двуетажните легла могат да представляват сериозен риск от наранявания от задушаване, ако не се използва правилно. Не закачайте предмети като (но не само): въжета, шнурове, корди, куки и ремци на която и да е част от леглото.
- ПРЕДУПРЕЖДЕНИЕ: За да се избегне рискът детето да бъде хванато в капан между леглото и стената, разстоянието на предпазната релса от стената не трябва да надвишава 75 mm или да е по-голямо от 230 mm. От съображения за безопасност леглото трябва да бъде трайно монитрано към стената.
- Забранено е да се сидя върху таблата за глава и крака или други панели на леглото.
- Всички съединителни елементи трябва да бъдат здраво завинчени.
- Проверявайте редовно дали всички крепежни елементи са правилно затегнати.

LV
----

**LIETOTĀJA ROKASGRĀMATĀ**
**SVARĪĢĀ INFORMĀCIJA - SAĢLABĀJĒT TURPMĀKAI ATSAUCEI**
Pirms izstrādājuma lietošanas lietotājam ir jāizlasa un jāievēro lietošanas pamācībā iekļautais saturs. Norādījumu ievērošana pozitīvi ietekmēs izstrādājuma ilgmūžību, estētiku un drošu lietošanu.

- Mēbeles jālieto saskaņā ar lietošanas instrukciju un to konstrukciju.
- Mēbeles ir paredzētas lietošanai iekštelpās:
  - Ieteicamie lietošanas apstākļi ir telpas ar mitrumu (40 - 70%) un gaisa temperatūru (10 - 30° C).
  - Ieteicams regulāri vēdināt telpas, īpaši pirmajā mēnesī pēc mēbeļu iegādes.
  - Koka detaļas īpaši jāaižsargā no saules gaismas.
- Mēbeles ir jāizlīdzina.
- Gultas veļas konteineros aizliegt uzglabāt gultas veļu, kurās tilpums pārsniedz konteintera ietilpību. Tas var izraisīt konteintera dibena bojājumus.
- Maksimālais matrača biezums augstākaj līmenī nedrīkst pārsniegt 16 cm.
- BRĪDINĀJUMS: Pirms mēbeļu montāžas pārbaudiet visus elementus. Ja kāda elementa trūkst vai tas ir bojāts, nekavējoties jāzīno par sūdzībām. Ja trūkst kāda konstrukcijas elementa vai tas ir bojāts, mēbeles nedrīkst lietot.
- Mēbeļēm jāizvairās no saskares ar priekšmetiem ar asiem galiem.
- Koka detaļas jātrīa tikai ar mitru drānu. Nedrīkst lietot vielas, kas nav paredzētas mēbeļu uzturēšanai un tīrīšanai. Nelietojiet smagus mazgāšanas līdzekļus!
- Aizliegts staigāt vai iekāpt pa mēbeļēm. Tas var izraisīt mēbeļu konstrukcijas lūzumus, kas var novest pie traumām.
- Katra līmeņa maksimālā kravasība ir 60 kg (600 N).
- BRĪDINĀJUMS: augšējais divtāvu gultas līmenis nav piemērots bērniem līdz 6 gadu vecumam, jo pastāv risks iekrist no gultas.
- BRĪDINĀJUMS. Jādivtāvu gulta netiek pareizi lietota, var rasties nopietns nosmakšanas traumu risks. Neuzkariet tādus priekšmetus kā (bet ne tikai): virves, auklas, auklas, ākus un siksnas uz jebkuras gultas daļas.
- BRĪDINĀJUMS: Lai izvairītos no riska, ka bērns var iesprūst starp gultu un sienu, drošības sliežu attālumam no sienas nevajadzētu pārsniegt 75 mm vai būt lielākam par 230 mm. Drošības apsvērumu dēļ gultu ir pastāvīgi jāpiestiprina pie sienas.
- Aizliegts sēdēt uz gultas galvas un kāju vai citiem paneļiem.
- Visiem savienojumiem jābūt cieši pieskrūvētiem.
- Regulāri pārbaudiet, vai visi stiprinājumi ir pareizi pievilkti.

DA
----

**BRUGERENS MANUAL**
**VIGTIGE OPLYSNINGER - OPBEVARETS TIL FREMTIDIGE REFERENCE**
Før produktet tages i brug, er brugeren forpligtet til at læse og overholde indholdet i BRUGERBogens MANUAL. Ved at følge instruktioerne vil det have en positiv indflydelse på produktets holdbarhed, æstetik og sikre brug.

- Møblerne skal anvendes i overensstemmelse med manualen og deres konstruktion.
- Møblerne er beregnet til indendørs brug:
  - De foretrukne betingelser for møblerens anvendelse er rum med luftfugtighed (40 - 70 %) og lufttemperatur (10 - 30 °C)
  - Det anbefales at ventilere rummene regelmæssigt, især i den første måned efter køb af møblerne
  - Trædele skal især beskyttes mod sollys.
- Det er nødvendigt at nivellere møblerne.
- I sængetagscontainere er det forbudt at opbevare sengetøj med et volumen, der er større end containernes kapacitet. Det kan føre til beskadigelse af beholderens bund.
- Madrassens maksimale tykkelse på det øverste niveau må ikke overstige 16 cm.
- ADVARSEL: Før møblert monteres, skal alle elementer kontrolleres. Hvis der mangler eller er beskadigede elementer, skal reklamationen straks indberettes. Hvis et konstruktionselement mangler eller er ødelagt, må møblert ikke anvendes.
- Møblert bør undgå kontakt med genstande med skarpe ender.
- Trædele bør kun rengøres med en fugtig klud. Der må ikke anvendes stoffer, der ikke er beregnet til vedligeholdelse og rengøring af møbler. Brug ikke tunge rengøringsmidler!
- Det er forbudt at gå eller hoppe på møblert. Det kan føre til brud på møbelstrukturen, hvilket kan føre til personskade.
- Maksimal kapacitet for hvert niveau er 60 kg (600N)
- ADVARSEL: Øverste køjensengsniveau er ikke egnet til børn under 6 år på grund af risiko for at falde ud af sengen.
- ADVARSEL. Køjesengen kan udgøre en alvorlig risiko for kvælningsiskader, hvis de ikke anvendes korrekt. Hæng ikke genstande som (men ikke begrænset til): reb, snore, snore, snore, snore og stropper på nogen del af sengen.
- ADVARSEL: For at undgå risikoen for, at barnet bliver klemt mellem sengen og væggen, bør sikkerhedsringskennens afstand til væggen ikke overstige 75 mm eller være større end 230 mm. Af sikkerheds hensyn bør sengen monteres permanent på væggen.
- Det er forbudt at sidde på hoved- og fodpaneler eller andre paneler på sengen.
- Alle forbindelsesdele skal skrues fast.
- Kontroller regelmæssigt, at alle fastgørelseselementer er korrekt spændt.

RUS
-----

**РУКОВОДСТВО ПОЛЬЗОВАТЕЛЯ**
**ВАЖНАЯ ИНФОРМАЦИЯ - СОХРАНИТЕ ДЛЯ ДАЛЬНЕЙШЕГО ИСПОЛЬЗОВАНИЯ**
Перед использованием изделия пользователь обязан прочитать и соблюдать содержание, содержащееся в РУКОВОДСТВЕ ПОЛЬЗОВАТЕЛЯ. Следование инструкциям положительно скажется на долговечности, эстетичности и безопасности использования изделия.

- Мебель следует использовать в соответствии с руководством и ее конструкцией.
- Мебель предназначена для использования в помещении:
  - Предпочтительными условиями для использования мебели являются помещения с влажностью (40 - 70 %) и температурой воздуха (10 - 30 °C).
  - Рекомендуется регулярно проветривать помещения, особенно в первый месяц после приобретения мебели
  - Деревянные части должны быть защищены от солнечного света.
- Требуется выравнивание мебели.
- В контейнерах для постельных принадлежностей запрещается хранить постельные принадлежности, объем которых превышает вместимость контейнера. Это может привести к повреждению дна контейнера.
- Максимальная толщина матраца на верхнем уровне не должна превышать 16 см.
- ВНИМАНИЕ: Перед сборкой мебели проверьте все элементы. Если какой-либо элемент отсутствует или поврежден, необходимо немедленно сообщить об этом. Если какой-либо элемент конструкции отсутствует или сломан, мебель не следует использовать.
- Мебель должна избегать контакта с предметами с острыми концами.
- Деревянные детали следует чистить только влажной тканью. Не используйте вещества, не предназначенные для ухода и чистки мебели. Пожалуйста, не используйте сильнодействующие моющие средства!
- Запрещается ходить или прыгать по мебели. Это может привести к поломке конструкции мебели, что может привести к травме.
- Максимальная грузоподъемность каждого уровня составляет 60 кг (600N).
- ВНИМАНИЕ: Верхний уровень двухъярусной кровати не подходит для детей младше 6 лет из-за риска выпадения из кровати.
- ВНИМАНИЕ. Двухъярусные кровати могут представлять серьезный риск получения травм от удущия при неправильном использовании. Не вешайте такие предметы, как (но не ограничиваясь ими): веревки, шнуры, шнуры, крючки и ремни на любую часть кровати.
- ВНИМАНИЕ: Во избежание риска зажатия ребенка между кроватью и стеной, расстояние поручня безопасности от стены не должно превышать 75 мм или быть больше 230 мм. В целях безопасности кровать должна быть прочно прикреплена к стене.
- Запрещается сидеть на изголовье и изножье или других панелях кровати.
- Все соединительные элементы должны быть плотно завинчены.
- Проверяйте регулярно правильность затяжки всех крепежных элементов.